

广东美隆智能科技有限公司



直线导轨

Linear guide rail

CONTENTS

目录

01 产品学习

02 品牌与市场

03 美隆优势

01 产品-直线导轨

简介：

直线导轨:又称线轨、滑轨、线性导轨、线性滑轨，用于直线往复运动场合，且可以承担一定的扭矩，可在高负载的情况下实现高精度的直线运动。在大陆称直线导轨，台湾一般称线性导轨，线性滑轨。直线导轨可分为滚轮直线导轨，圆柱直线导轨，滚珠直线导轨，三种

作用及应用领域:直线导轨运动的作用是用来支撑和引导运动部件，按给定的方向做往复直线运动。

- 1、直线导轨主要用在自动化机械上比较多,像德国进口的机床,折弯机,激光焊接机等等,当然直线导轨和直线轴是配套用的。
- 2、直线导轨主要是用在精度要求比较高的机械结构上,直线导轨的移动元件和固定元件之间不用中间介质，而用滚动钢球。因为滚动钢球适应于高速运动、摩擦系数小、灵敏度高，满足运动部件的工作要求，如机床的刀架，拖板等。如果作用在钢球上的作用力太大，钢球经受预加负荷时间过长，导致支架运动阻力增大。

01 产品-直线导轨

标准型高低组导轨



直线导轨
**微型
不锈钢系列**
MSC标准型



微型导轨

直线导轨
**微型
不锈钢系列**
MSD宽幅型

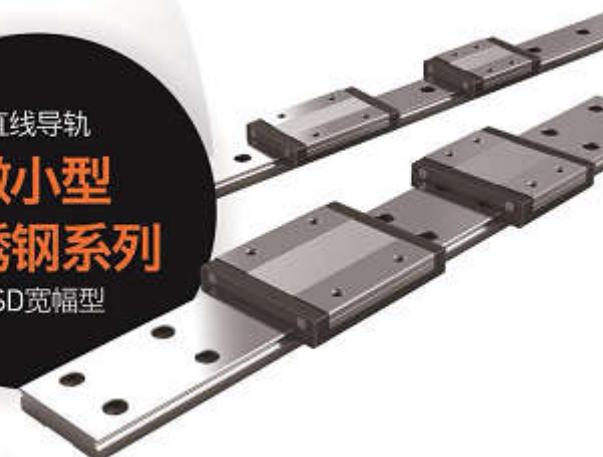

01 产品-直线导轨

直线导轨特点：

- ★定位精度高、重复再现性佳
- ★低摩擦阻力、无迟滞现象
- ★低磨损能长时间保持精度
- ★适用于高速运动且大幅降低机台所需驱动力
- ★可同时承受上下左右四方向的负荷
- ★组装容易且互换性强
- ★润滑机构简单
- ★低噪音、低热能

01 产品-直线导轨

直线导轨结构：主要由滑轨、滑块、滚动体三大部分组成；位于滑块内侧沟槽面与滑轨外侧沟槽面的滚动体，可在循环配件的保持下进行循环。

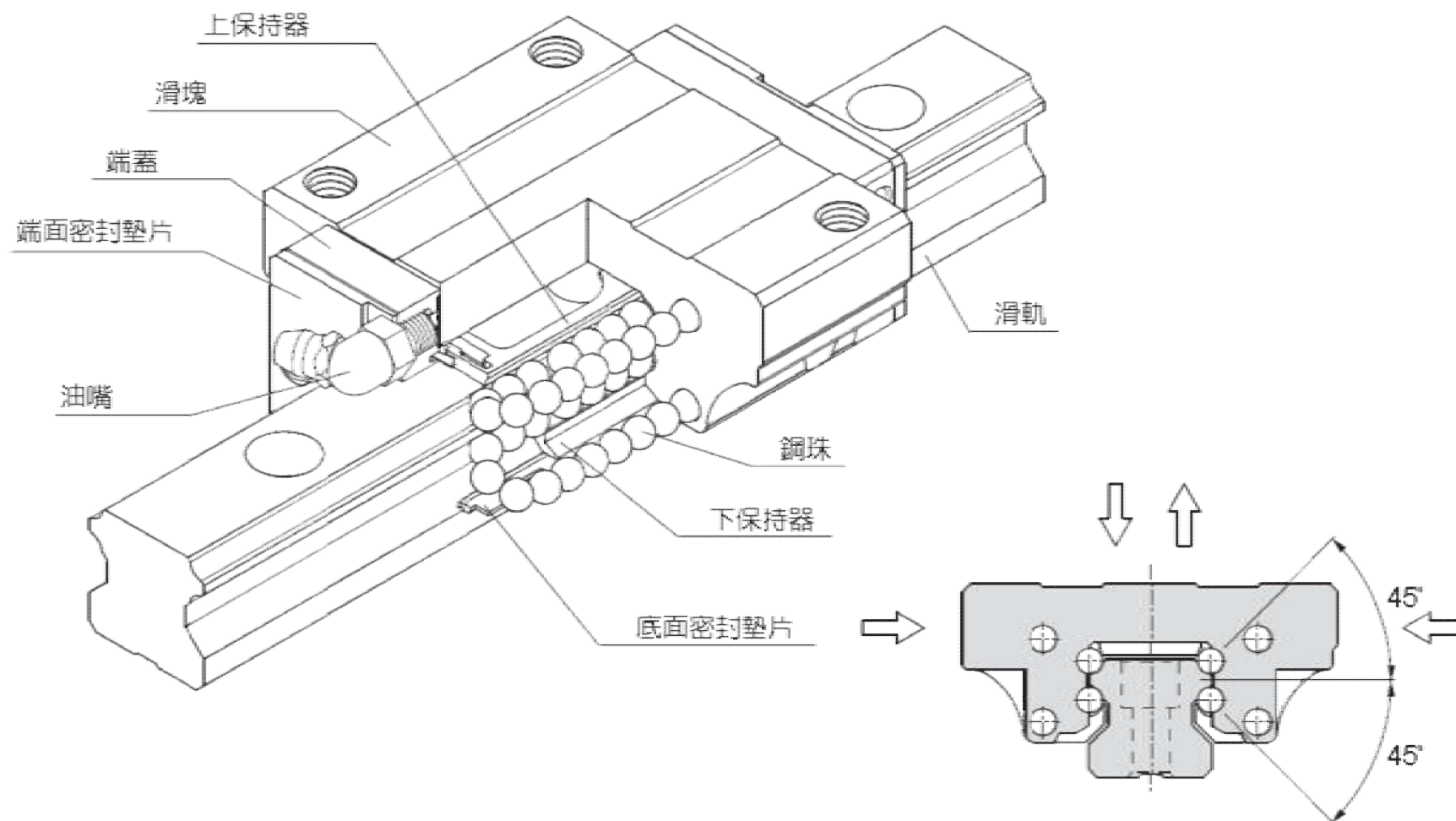

01 产品-直线导轨

◆标准普通导轨MSA与MSB系列采用4列圆弧接触式及45°接触角的DF设计

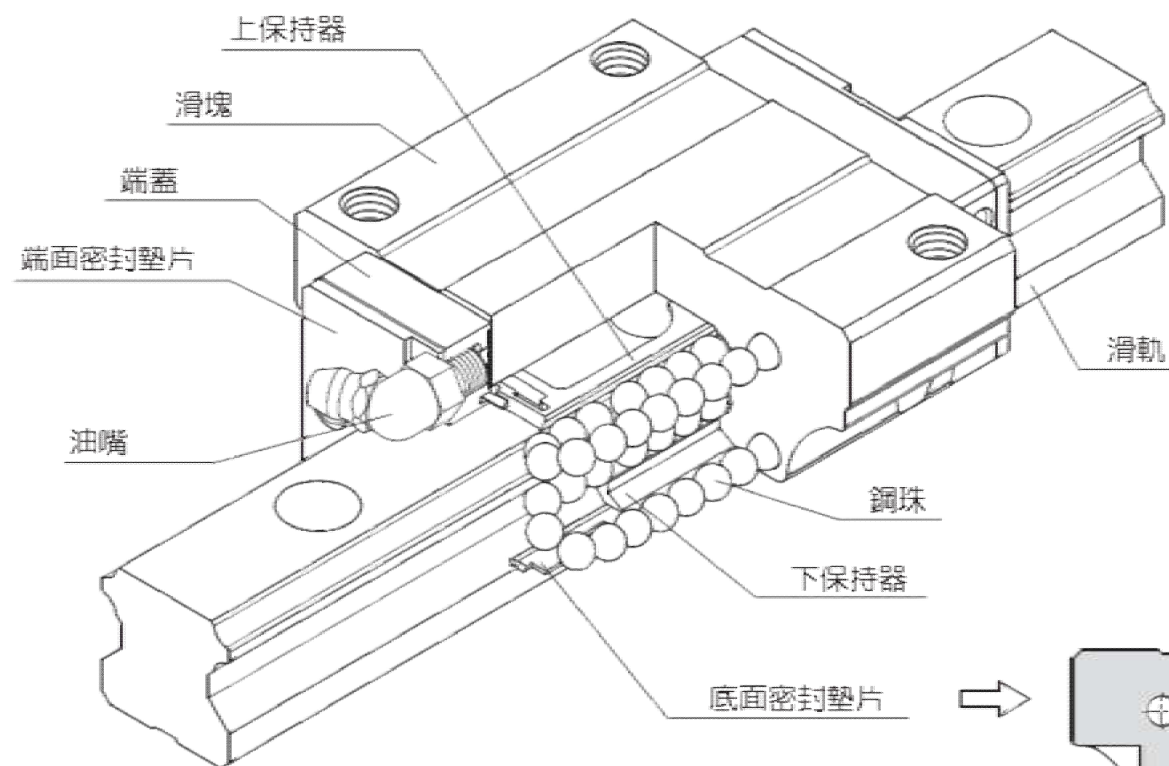

◆特点：

★四方向等负荷设计

★具有自动调心功能

★行走顺畅度佳、低噪音

★互换性强

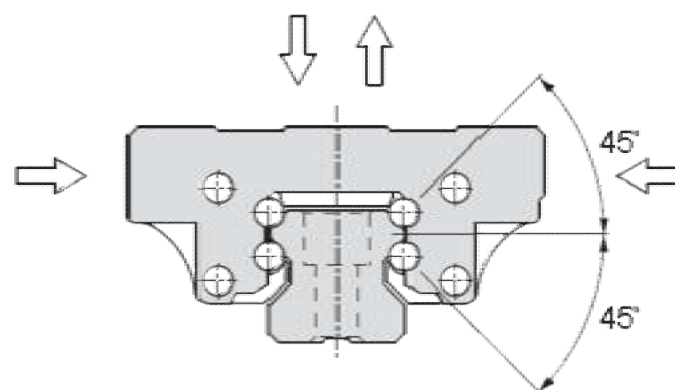

01 产品-直线导轨

◆微小型导轨MSC与MSD系列采用2列哥德接触式及45°接触角的钢珠设计，超小型化与摩擦阻力的设计，适合小型化设备使用。

◆特点：

★四方向等负荷设计

★超小型设计

★行走顺畅度佳、低噪音

★钢珠保持器设计

★互换性强

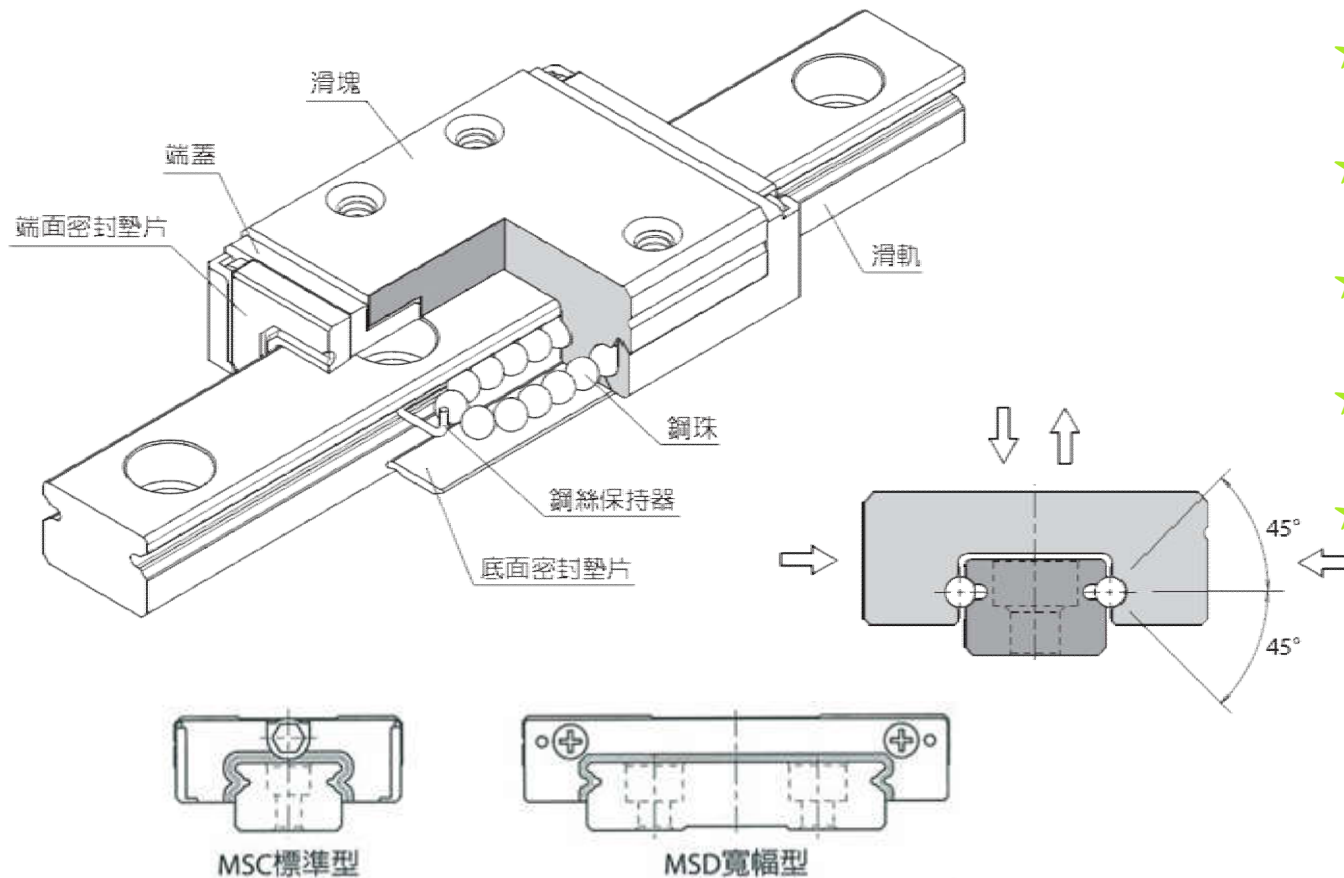

01 产品-直线导轨

★直线导轨制造：

滑軌製程

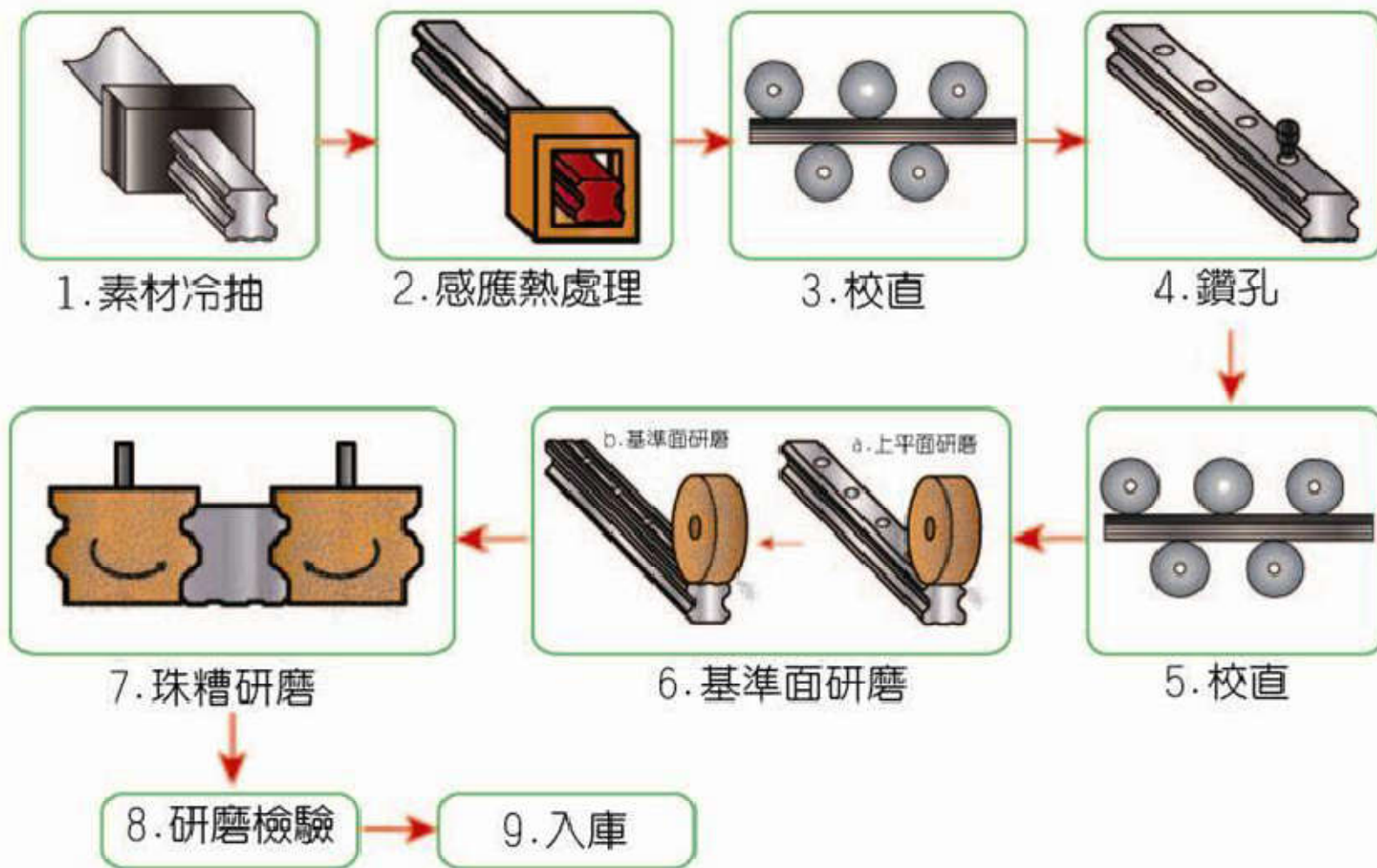

01 产品-直线导轨

★直线导轨制造：

滑塊製程

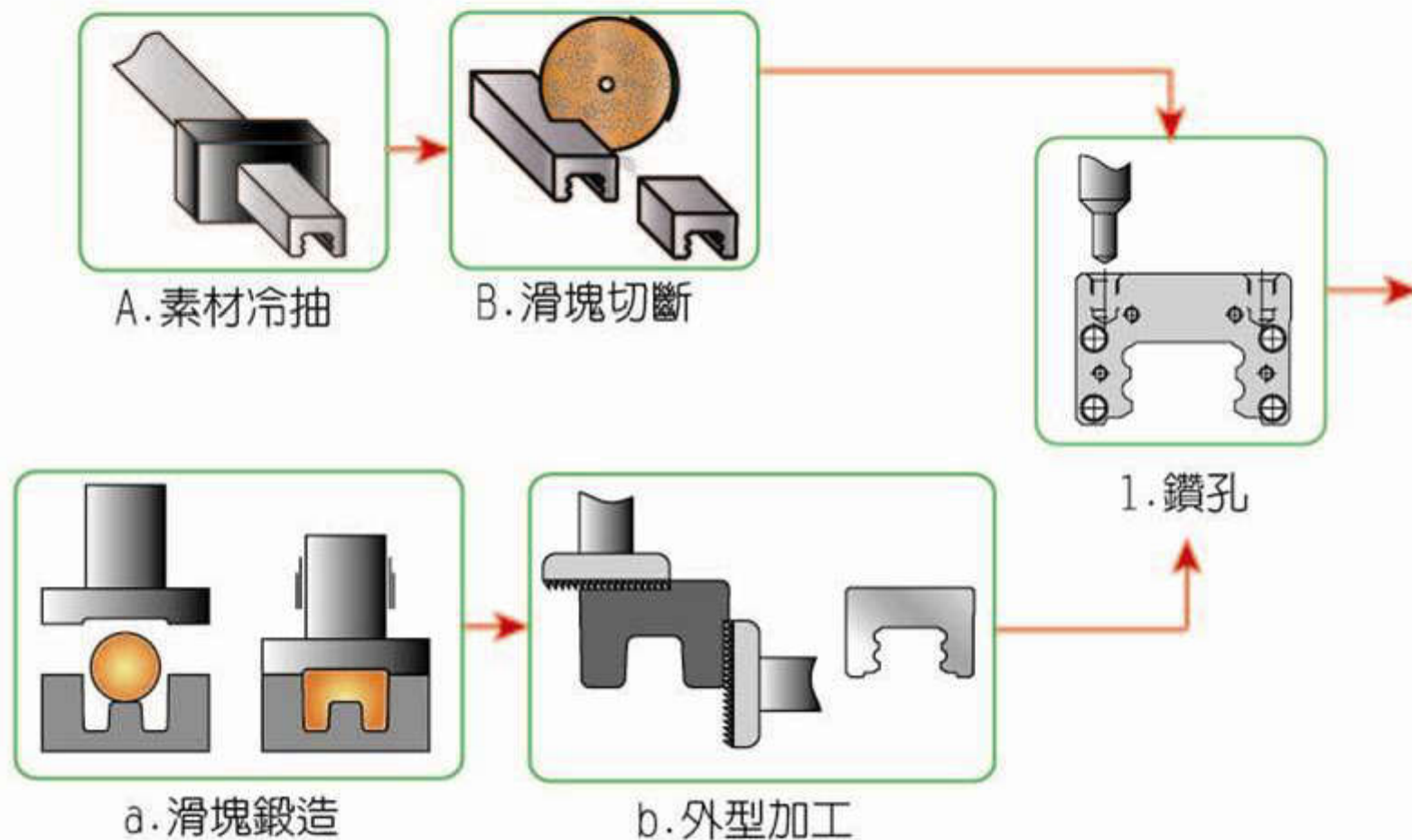

01 产品-直线导轨

★直线导轨制造：

滑块製程

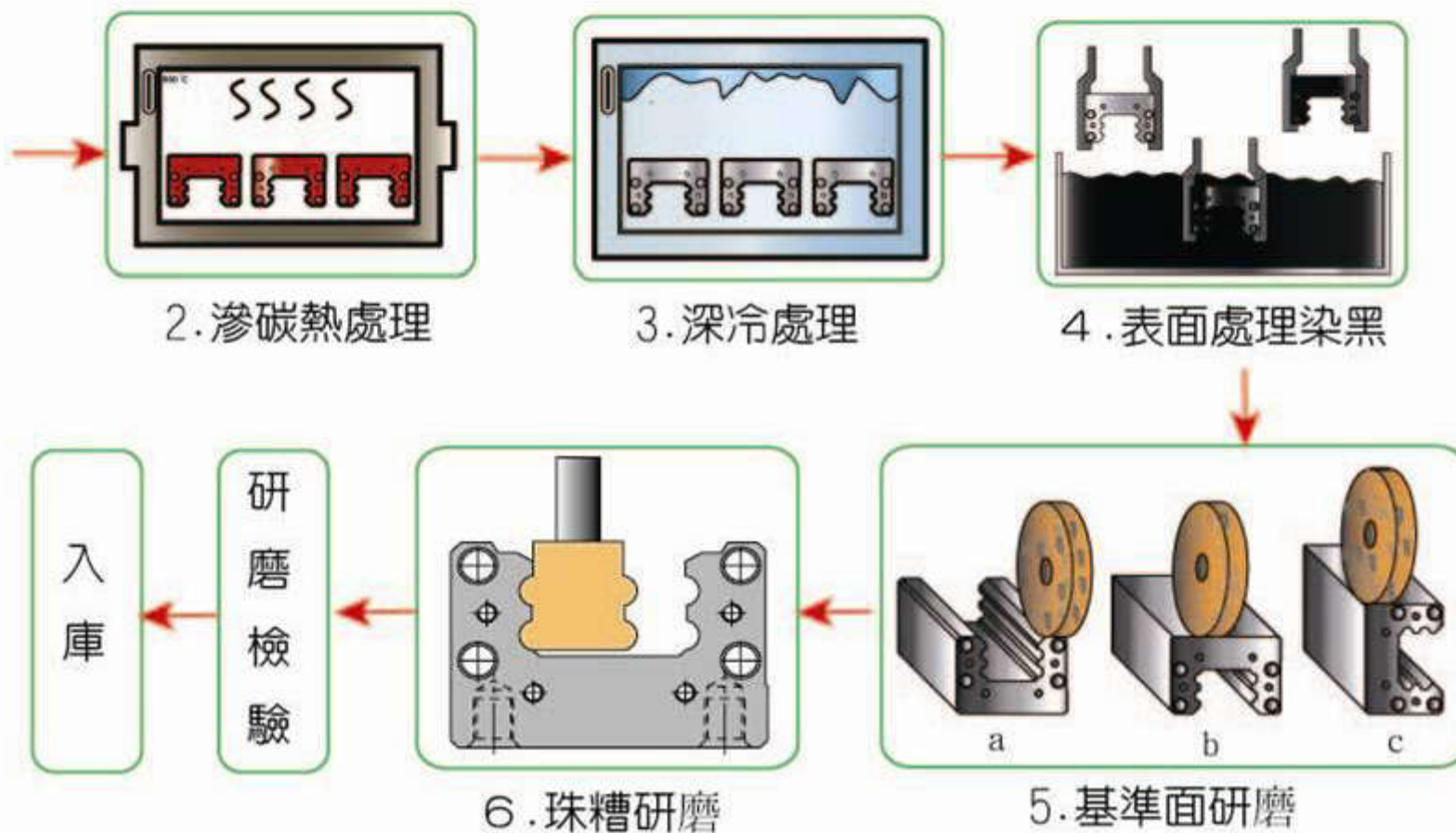

02 品牌与市场

★直线导轨品牌：

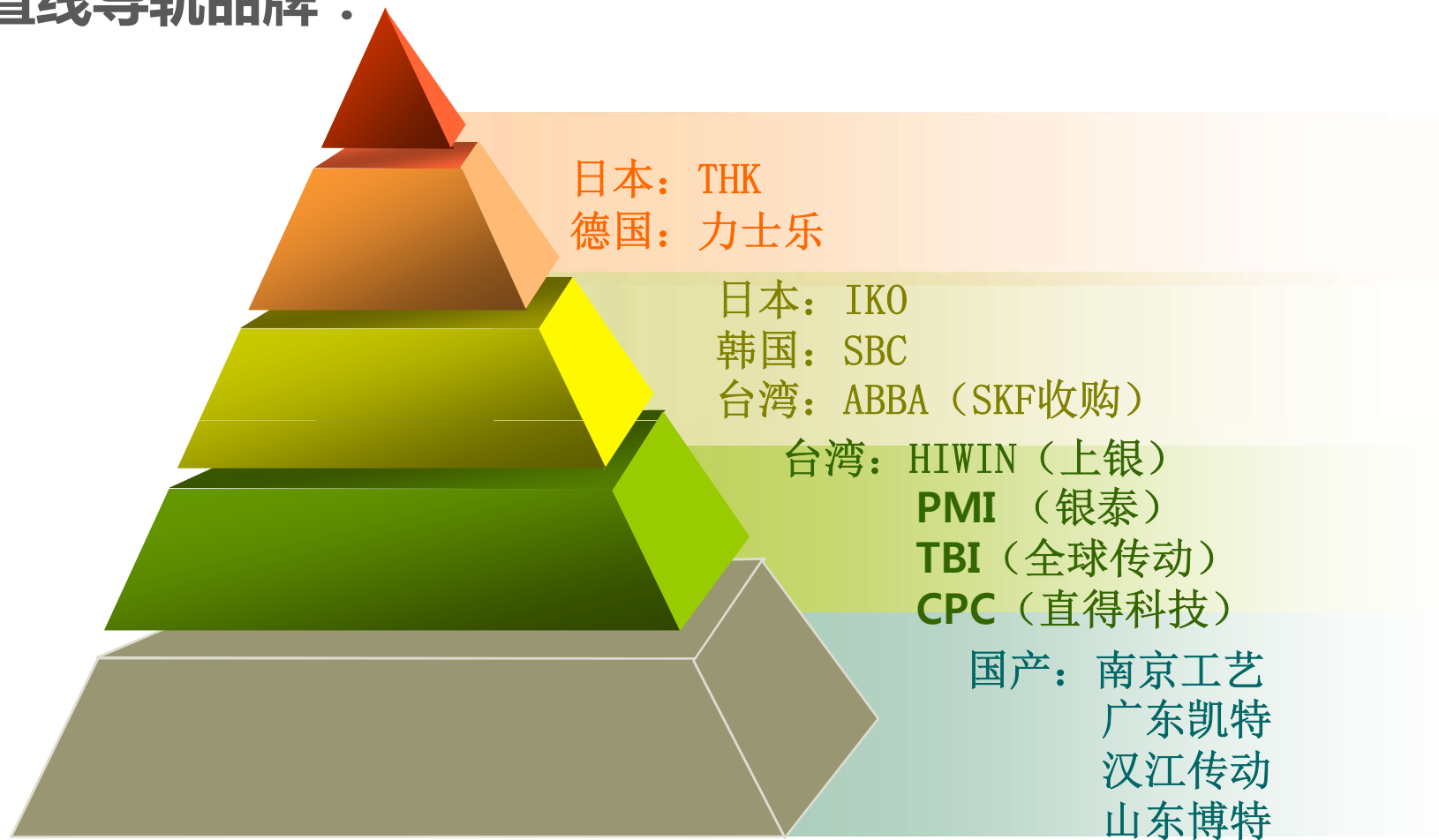

02 品牌与市场

★直线导轨品牌：

THK：日本第一直线运动品牌，成立于1971年，世界上第一家开发通过滚动接触实现直线运动的方法的公司，在中国大陆区域共有13家经销商；

- ◆**优点**：精度高、材料做工好、品牌定位较高，在高端导轨市场首屈一指；
- ◆**缺点**：价格高、客户需报备制；

HIWIN：目前台湾第一直线导轨生产企业，成立于1989年，于1991年进入大陆，目前在中国大陆区域共有4家一级代理商；

- ◆**优点**：品牌知名度高、产品齐全、高性价比、市场占有率高；
- ◆**缺点**：产能不足、国内假货较多、渠道混乱；

南京工艺：国内滚动功能部件行业的龙头企业，国企背景；成立于1991年，国内经销网络为直营终端模式；

- ◆**优点**：国内导轨制造技术代表型企业、产品齐全；
- ◆**缺点**：产能不足、性价比低；

02 品牌与市场

★Minon的品牌：



台湾银泰科技



02 品牌与市场

★ PMI品牌简介：

银泰科技股份有限公司(PMI)创立于1990年，专业从事精密级与精密转造级滚珠丝杆的研发与制造，已获得ISO 9001国际质量认证以及ISO14001环保认证，2009/5通过BSI认证公司评审OHSAS-18001认证成功，为全世界少数能够生产JISCO级滚珠丝杆和兼顾环境保护的知名厂商之一，技术精良以及性能优越，成为滚珠丝杆界的知名品牌，市场占有率65%以上，于2005年底，PMI的滚珠丝杆产能已居世界第三位，目前每月可生产50000支；直线导轨事业部成立于2002年，由于对质量的要求，获得了高端客户的信赖，世界前三大及台湾前五的线割机制造商都是PMI的客户。



02 品牌与市场

★ PMI经销网络：

☆ 银泰科技股份有限公司

资本额：新台币10亿元

员工人数：1400人（2017年10月）

☆ 银鼎精密元件（上海）有限公司

资本额：1500万美元

员工人数：500人（2017年10月）

☆ 泱盛精密元件（东莞）有限公司

资本额：1000万元人民币

员工人数：50人（2017年10月）

☆ 中国大陆经销网络

PMI的销售策略为经销商分销模式，目前PMI大陆经销商有46家；

02 品牌与市场

★ PMI产品线：

☆ 直线导轨

☆ 滚珠丝杆

☆ 线性模组

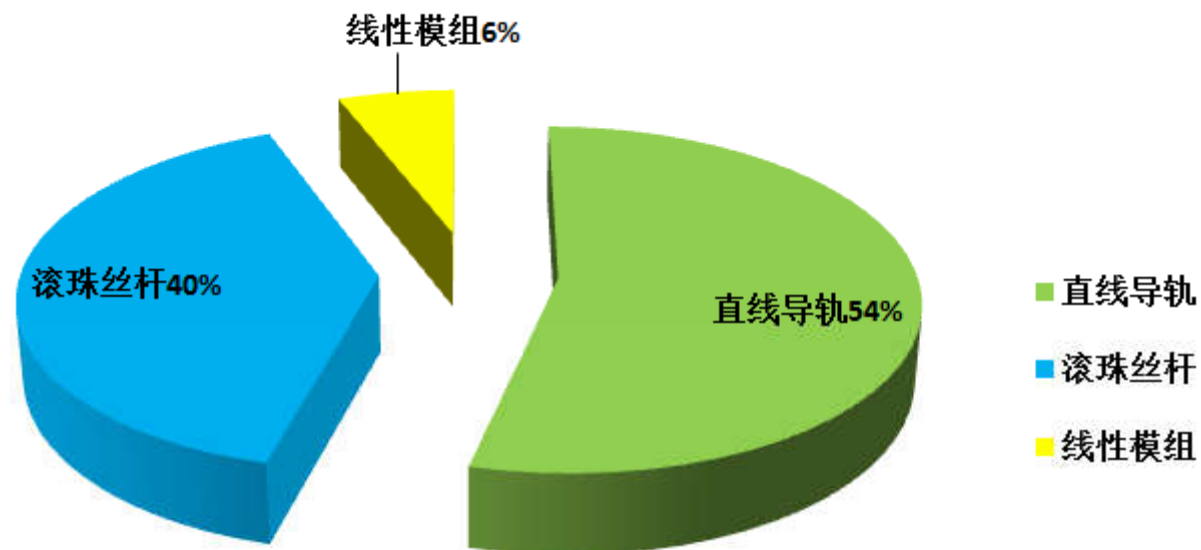

02 品牌与市场

★直线导轨行业应用：

汽车、航空、医疗器械、精密机械设备等行业常用的品牌为THK、力士乐等高端品牌。

新能源、激光、3C电子制造等周边自动化设备行业常用的品牌为HIWIN、PMI、CPC等品牌。

PMI品牌的主要市场：CNC、机床、线切割、磨床、部分自动化设备行业。
大陆区重点客户：富士康、比亚迪、蓝思科技、华为、伯恩光学、运泰利、沃德、
创世纪、巨能、等客户，在台湾与大陆机床行业的占有率达60%。

03 美隆优势

★ 优势汇总：

- ☆1. 我司是PMI正式授权的中国区一级代理；
- ☆2. 我司常备导轨库存300万，交期稳定；
- ☆3. 公司在PMI大陆华南总仓附近，海量灵活库存；
- ☆4. 销售模式灵活，可成品出售也可半成品出售；
- ☆5. 产品价格相对同等品牌低10%以上，相比同行低20%以上；

03 美隆优势

★ 价格分析：

品牌	型号	销售单价	Minon价格比
YHD	IBC03-H30-L940	556	87%
HIWIN	HGH20CA2R940Z0C	576	84%
CPC	HRC20MNB2V0N-940L	529	92%
TBI	TRH20VN-2-940	533	91%
Minon	MSA20SF02+R940	486	100%

☆按我司目前PMI一级代理的的采购成本，然后保持公司要求毛利率的情况下定价，相比市场同行价格低10%左右，相比同等品牌HIWIN，价格会低15%左右，所以我司基础价格是比较有市场竞争力的。

03 美隆优势

★ 销售方式与目标：

☆1. 成品销售，选型、来图、同行型号，均可；

☆2. 半成品销售，销售半成品材料及滑块，给客户自由切割组装；

☆3. 可发展PMI二级经销商，低利润，现款交易；

★推广目标：以高性价比、快交期，推荐替换使用THK、HIWIN、导轨的客户群体；

广东美隆智能科技有限公司



谢谢！

T h a n k y o u